

**STIHL**<sup>®</sup>

**STIHL FS 45**

Инструкция по  
эксплуатации



## Оглавление

К этому руководству по эксплуатации .....	2
Указания по технике безопасности и техника работы .....	3
Допустимые комбинации режущего инструмента, защитного приспособления, рукоятки и подвесного ремня .....	13
Монтаж круговой рукоятки .....	14
Монтаж защитного приспособления .....	15
Монтаж режущего инструмента .....	15
Топливо .....	18
Заправка топливом .....	20
Пуск / останов двигателя .....	20
Указания по эксплуатации .....	23
Очистка воздушного фильтра .....	23
Настройка карбюратора .....	24
Катализатор отработавших газов .....	26
Контроль свечи зажигания .....	26
Контроль и техобслуживание продавцом-специалистом .....	27
Пусковое устройство .....	27
Хранение устройства .....	28
Замена режущих струн .....	30
Указания по техобслуживанию и техходу .....	32
Минимизация износа и избежание ущерба .....	33
Основные узлы .....	34
Технические данные .....	35
Специальные принадлежности .....	36
Указания по ремонту .....	36
Удостоверение изготовителя о СЕ-единообразии .....	37
Сертификат качества .....	38

**Многоуважаемая покупательница,  
уважаемый покупатель,**

**большое спасибо за то, что Вы  
решили приобрести  
высококачественное изделие фирмы  
STIHL.**

**Это изделие было изготовлено  
современными технологическими  
методами при проведении обширных  
мероприятий по обеспечению качества.  
Мы старались сделать все возможное,  
чтобы Вы были довольны этим  
устройством и могли работать с ним без  
каких-либо проблем.**

**Если у Вас возникнут вопросы  
относительно Вашего устройства,  
обратитесь, пожалуйста, к Вашему  
продавцу или прямо в наше сбытовое  
общество.**

**Ваш**



**Hans Peter Stihl**



**DE 01**



## К этому руководству по эксплуатации

### Наглядные символы

Все символы, нанесенные на устройстве, поясняются в настоящем руководстве по эксплуатации.

Описание действий поддерживается иллюстрациями.

### Обозначение разделов в тексте

Описанная последовательность действий (операций) может обозначаться различным образом:

- Действие без прямого отношения к иллюстрации.

Действие, относящееся непосредственно к расположенной ниже или выше иллюстрации, со ссылкой на номер позиции.

Например:

- 1 = Винт отвинтить
- 2 = Рычаг ...

Наряду с описанием действия в данном руководстве по эксплуатации могут содержаться разделы текста, имеющие дополнительное значение. Эти разделы обозначены одним из нижеследующих символов:

 Предостережение перед опасностью несчастных случаев и травмы для лиц, а также серьезного материального ущерба.

 Предостережение перед повреждением моторного устройства или отдельных узлов и деталей.

 Указание, которое не является обязательным для управления устройством, однако, может служить для лучшего понимания и лучшего пользования устройством.

 Указание на экологически чистый образ действий, во избежание нанесения ущерба окружающей среде.

### \* Объем поставки / Оснащение

Настоящее руководство по эксплуатации относится ко всем моделям с различным объемом поставки. Узлы и детали, не содержащиеся во всех моделях, а также их применение, обозначены звездочкой \*. Узлы и детали, не входящие в объем поставки и обозначенные звездочкой \*, могут быть получены в торговых пунктах фирмы STIHL в виде специальных принадлежностей.

### Техническое усовершенствование

Фирма STIHL работает постоянно над усовершенствованием своих машин и устройств; поэтому мы оставляем за собой право на внесение изменений в отношении формы, техники и оснащения.

Поэтому, данные и иллюстрации, приведенные в настоящем руководстве по эксплуатации, не могут служить основанием для претензий.

## Указания по технике безопасности и техника работы



При работе с этим мотоустройством необходимо принимать специальные меры предосторожности, т.к. работа производится

быстрее, чем ручным серпом, и с очень высокой скоростью вращения режущего инструмента.



Перед первым вводом в эксплуатацию необходимо внимательно ознакомиться с общей инструкцией по эксплуатации – и инструкцию сохранить для

последующего пользования.

Несоблюдение нижеследующих указаний по технике безопасности может оказаться опасным для жизни.

Соблюдайте действующие в данной стране правила безопасности (например, профессиональных обществ, социальных касс, органов по охране труда и других учреждений).

Каждый работающий с мотоустройством впервые: должен быть проинструктирован продавцом или специалистом, как следует правильно обращаться с устройством – или пройти специальный курс обучения.

Несовершеннолетние лица к работе мотокошей не допускаются, – за исключением лиц старше 16 лет, проходящих обучение под надзором.

Вблизи работы мотоустройства не должны находиться дети, животные и посторонние лица (зрители)!

При неиспользовании мотоустройством его следует оставить в такое место, где бы оно никому не мешало. Мотоустройство предохраните от неправомерного пользования.

Пользователь мотоустройством отвечает за несчастные случаи или опасность, угрожающие другим лицам или их имуществу!

Мотоустройство разрешается передавать или давать во временное пользование (напрокат) только тем лицам, которые хорошо знакомы с данной моделью и обучены обращению с нею, – при этом, должна непременно прилагаться инструкция по эксплуатации!

Работающие с мотоустройством должны быть отдохнувшие, здоровые лица в хорошем физическом состоянии.

Тот кто по состоянию здоровья не смеет напрягаться, должен обратиться к врачу, может ли он работать с этим мотоустройством.

Только для лиц с имплантированным водителем ритма сердца: Система зажигания этого устройства генерирует очень незначительное электромагнитное поле. Влияние поля на отдельные типы водителей ритма сердца не удается исключить полностью. Во избежание риска для здоровья фирма STIHL рекомендует обратиться за советом к лечащему врачу и изготовителю водителя ритма сердца.

Работа с мотоустройством после употребления алкоголя, лекарств, снижающих способность реагирования, или наркотиков не допускается.

Мотокоша, в зависимости от используемого режущего инструмента, должна применяться только для кошения травы, а также для резания буйной растительности, кустарников, мелкой заросли, кустов, небольших деревьев и тому подобного.

Использование устройства для других целей не разрешается, так как это может привести к несчастным случаям и повреждению устройства. Не вносите какие-либо изменения в конструкцию устройства, – также и это может явиться причиной несчастного случая или повреждения устройства.

Применяйте только режущий инструмент или принадлежности, допущенные фирмой STIHL для этого мотоустройства, или детали, аналогичные с технологической точки зрения. По всем вопросам обращайтесь к продавцу-специалисту. Применяйте только высококачественные принадлежности и режущий инструмент. Иначе существует опасность возникновения несчастных случаев или повреждения мотоустройства.

Фирма STIHL рекомендует применение оригинального режущего инструмента и оригинальных принадлежностей фирмы STIHL, т.к. они по своим свойствам оптимально согласованы с изделием и требованиями пользователя.

Защитные приспособления мотокосы не могут защитить пользователя от всех предметов (камни, стекло, проволока и т.п.), отбрасываемых режущим инструментом. Эти предметы могут где-либо отскочить рикошетом и попасть в пользователя.

## Одежда и оснащение

Носите предписанную одежду и оснащение.



Одежда должна быть целесообразной и не должна мешать при работе. Рекомендуется плотно прилегающая одежда – комбинезон, а не рабочий халат.

Не носите во время работы одежду, которая могла бы запутаться в древесине, кустарнике или подвижных деталях устройства. Не носите также шарф, галстук и украшения. Длинные волосы свяжите и защитите (головной платок, шапка, каска и т.п.).



Носите **прочные сапоги** с ребристой, нескользящей подошвой и стальной накладкой.



Носите защитную маску и обязательно **защитные очки**. – Опасность травмы завихренными или отбрасываемыми в сторону предметами!

**Внимание!** Защита лица не является достаточной защитой для глаз!

Носите "личные" средства защиты от шума, – как например, защитные слуховые капсулы.



Носите **прочные перчатки**, – по возможности, кожаные.

Фирма STIHL предлагает обширную программу личного защитного оснащения.

## Транспортировка мотоустройства

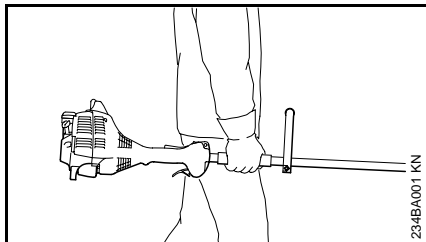

Выключите обязательно двигатель.

Мотоустройство носите сбалансированным за хвостовик или за круговую рукоятку.

При транспортировке на транспортных средствах: мотоустройство необходимо предохранить от опрокидывания, повреждения и вытекания топлива!

## Заправка топливом



**Бензин чрезвычайно легко воспламеняется!** – Держитесь на безопасном расстоянии от открытого огня! – Не проливайте топливо!

Перед заправкой топливом **выключите двигатель!** –

Не заправляйте топливом, пока двигатель не охладится полностью – Топливо может перелиться! – **Опасность пожара!**

Пробку наливной горловины топливного бака открывайте осторожно, с тем чтобы избыточное давление понижалось медленно и топливо не могло выбрызгиваться!

Заправку топливом производите только на хорошо проветриваемых местах! Если топливо было пролито, мотоустройство немедленно очистите, – следите за тем, чтобы топливо не попало на одежду, в противном случае немедленно смените одежду.

Мотоустройства могут серийно поставляться с пробками наливной горловины топливного бака различного типа.



После заправки затяните, по возможности, до отказа резьбовую пробку наливной горловины.



Вставьте правильно пробку наливной горловины с откидной створкой (штыковой затвор), поверните до упора и захлопните скобу.

Благодаря этому снижается опасность открывания пробки из-за вибрации двигателя и, в результате этого, опасность вытекания топлива.

Обратите внимание на негерметичность! В случае перелива топлива двигатель не запускайте. –

**Опасность для жизни вследствие ожогов!**

## Перед пуском

- Проверьте безупречность рабочего состояния мотоустройства, – обратите внимание на соответствующую главу в инструкции по эксплуатации:
- Комбинация режущего инструмента, защитного приспособления, рукоятки и подвесного ремня должна быть допущена к эксплуатации, все детали должны быть безупречно смонтированы.  
Не применяйте металлический режущий инструмент. – **Опасность травмы!**
- Комбинированный движок / Выключатель останова должен легко устанавливаться в позицию останова **STOP** или **0**.
- Рычаг управления подачей топлива и фиксатор рычага (если имеется) должны легко передвигаться, – рычаг управления подачей топлива должен самостоятельно отпружиниваться назад в положение холостого хода.
- Контролируйте плотность посадки штекера запального провода, – при неплотно сидящем штекере возможно искрообразование, искры могут воспламенить топливовоздушную смесь. – **Опасность пожара!**
- Контролируйте режущий инструмент: правильный монтаж, плотная посадка и безупречное состояние.

- Контролируйте защитные приспособления (защитное приспособление для режущего инструмента) на повреждения или износ. Дефектные детали замените. Никогда не работайте с поврежденным защитным приспособлением.
- Не вносите какие-либо изменения в устройство управления и предохранительные приспособления!
- Ручки должны быть чистыми и сухими, очищенными от масла и грязи, – для надежного ведения мотоустройства.
- Отрегулируйте рукоятку (рукоятки) и подвесной ремень в соответствии с ростом.

Мотустройство должно эксплуатироваться только в безупречном рабочем состоянии. – **Опасность несчастного случая!**

На случай аварии при применении подвесного ремня: потренируйтесь в быстрой установке устройства на землю. При тренировке устройство не бросайте на землю, во избежание повреждений.

## Пуск двигателя

производите на расстоянии не менее 3 метров от места заправки топливом, – не в закрытых помещениях.

Только на ровном грунте, займите прочное и устойчивое положение, удерживайте надежно мотоустройство, – режущий инструмент не должен соприкасаться с какими-либо предметами или грунтом, так как при пуске инструмент может вращаться.

Мотустройство обслуживается только одним лицом, – нахождение посторонних лиц в зоне радиусом до 15 метров не допускается, – также во время пуска. – **Опасность травмы** отбрасываемыми предметами!



Избегайте прикосновения к режущему инструменту. – **Опасность травмы!**

Двигатель не запускайте "от руки", а только как описано в инструкции по эксплуатации.



При отпускании рычага управления подачей топлива режущий инструмент продолжает вращаться еще некоторое время. – Эффект свободного хода.

Проверьте безупречность работы двигателя при холостом ходе: Режущий инструмент при холостом ходе, – при отпущенном рычаге управления подачей топлива, – должен остановиться.

Легковоспламеняющиеся материалы (например, щепки, кору, сухую траву, топливо) держите вдали от горячего потока отработавших газов и от поверхности горячего шумоглушителя. –

**Опасность пожара!**

## Держание и направление устройства

Мотоустройство **удерживайте прочно за рукоятки обеими руками**. Займите прочное и устойчивое положение.

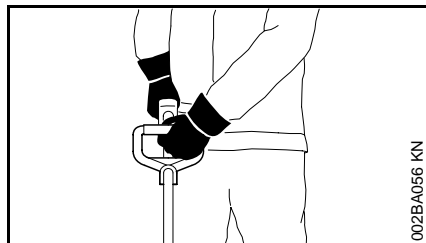

Левая рука находится на круговой рукоятке, правая рука – на ручке хвостовика.

## Во время работы

В случае грозящей опасности или в аварийном случае остановите немедленно двигатель. – Комбинированный движок / Выключатель останова установите в позицию **0** или .

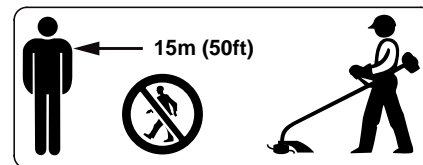

Нахождение посторонних лиц в зоне радиусом до 15 метров не разрешается. –

**Опасность травмы** отбрасываемыми предметами!

Это расстояние должно соблюдаться также по отношению к предметам (паркующие машины, окна). – **Опасность материального ущерба!**

Обратите внимание на безупречное вращение двигателя при холостом ходе, – с тем чтобы режущий инструмент после отпускания рычага управления подачей топлива больше не вращался.

Контролируйте регулярно настройку холостого хода, при необходимости, откорректируйте. Если режущий инструмент продолжает вращаться при холостом ходе, то устройство отдайте в ремонт специализированному продавцу.



Осторожно – **можно подскользнуться!**  
при гололеде, на мокрых местах, на снегу, на склонах гор, на неровной местности и т.п.

Обратите внимание на другие препятствия: пни, корни, – **можно споткнуться!**

Всегда занимайте прочное и устойчивое положение.

При пользовании защитными слуховыми капсулами необходимо быть особенно внимательным и осмотрительным,- так как восприятие предупреждающих звуков (крики, сигнальные тона и т.д.) ограничено.

Соблюдайте своевременные перерывы в работе, для предотвращения усталости и изнеможения. – **Опасность несчастного случая!**

Работайте спокойно и обдуманно, – только при хорошей освещенности и видимости. Работайте осмотрительно, не подвергая опасности другие лица!



При работе мотоустройства выделяются ядовитые отработавшие газы, как только двигатель запустится. Эти газы могут быть без запаха и

невидимыми. Никогда не работайте с мотоустройством в закрытых или плохо проветриваемых помещениях, – также при наличии катализатора.

При работе в канавах, впадинах или в стесненных условиях необходимо непременно обеспечить достаточный воздухообмен.

**Опасность для жизни вследствие отравления!**

Мотоустройство эксплуатируйте, по возможности, бесшумно и с небольшим выделением отработавших газов. – Двигатель не оставляйте работать без необходимости, топливо подавайте только при работе.

**Не курите** при пользовании мотоустройством и вблизи работающего мотоустройства! Из топливной системы могут улетучиваться бензиновые пары.

Образующиеся при работе пыль, испарения и дым могут нанести серьезный вред здоровью. При сильном образовании пыли или дыма носите респиратор.

В случае если мотоустройство подвергается нагрузке не по назначению (например, воздействие силы вследствие удара или падения), то перед повторным использованием проверьте обязательно эксплуатационную надежность мотоустройства, – см. также главу "Перед пуском".

Особое внимание обратите на герметичность топливной системы и работоспособность предохранительных приспособлений. Ни в коем случае не пользуйтесь далее мотоустройствами, ненадежными в эксплуатации. В сомнительном случае обратитесь за советом к специализированному продавцу.

Не работайте в режиме настройки топливной смеси для пуска!  
При нахождении рычага управления подачей топлива в этом положении частота вращения двигателя не поддается регулированию.



Никогда не работайте без соответствующих защитных приспособлений мотоустройства и

режущего инструмента.-

**Опасность травмы отбрасываемыми предметами!**



Осмотрите местность: Твердые предметы – камни, металлические детали и т.п. могут отбрасываться с силой в сторону – **Опасность**

**травмы!** – и могут повредить режущий инструмент, а также предметы (например, паркующие машины, окна). – (Материальный ущерб).

Соблюдайте особую осторожность при работе на труднообозреваемых, густо заросших местностях!

При косьбе в высоком густом кустарнике, под кустами и около живой изгороди: рабочая высота режущего инструмента должна быть минимум 15 см, – чтобы не поранить животных (например, ежей).

Перед покиданием мотоустройства: остановите обязательно двигатель!

Режущий инструмент контролируйте регулярно через короткие промежутки времени, а при явно заметных изменениях немедленно:

- Остановите двигатель, удерживайте прочно мотоустройство, инструмент с целью торможения прижмите к земле.
- Контролируйте состояние режущего инструмента, обратите внимание на трещины.
- Дефектный или затупившийся режущий инструмент немедленно замените, также при незначительных волосных трещинах.

Приемную часть режущего инструмента очищайте регулярно от травы и веток, – удалите засорения в зоне режущего инструмента или защитного приспособления.

Перед заменой режущего инструмента остановите двигатель и вытяните штекер свечи зажигания. – **Опасность травмы** из-за непреднамеренного пуска двигателя.

Поврежденный или надтреснутый инструмент больше не используйте и не ремонтируйте, – например, сваркой или правкой – изменение формы (дисбаланс).

Отделившиеся частицы или осколки могут с большой скоростью попасть в рабочего или посторонние лица, – **тяжелые травмы**.

#### **При применении косильных головок:**

Используйте только защитное приспособление с монтированным надлежащим образом ножом, с тем чтобы косильные струны обрезались на допустимую длину.

При подрегулировании косильной струны при ручной регулировке косильных головок обязательно остановите двигатель. – **Опасность травмы!**

Недозволенное пользование мотоустройством со слишком длинными режущими струнами повышает нагрузку и снижает рабочую частоту вращения двигателя. Это имеет следствием перегрев из-за длительного проскальзывания муфты и повреждение важных функциональных деталей (например, муфты, пластмассовых деталей корпуса) – **Опасность травмы**, например, режущим инструментом, вращающимся совместно при холостом ходе.

## Вибрация

Длительное пользование мотоустройством может привести к вызванным вибрацией нарушениям местного кровообращения (синдром "белых пальцев").

Общепринятая продолжительность пользования устройством не может быть установлена, так как это зависит от многих факторов.

Длительность пользования устройством увеличивается благодаря:

- защите рук (теплые перчатки)
- перерывы в работе

Длительность пользования устройством сокращается вследствие:

- личного предрасположения рабочего к плохому кровообращению (признаки: часто холодные пальцы, зудение пальцев)
- низких наружных температур
- больших усилий при захвате мотоустройства (крепкое схватывание мешает кровообращению)

При регулярном, длительном пользовании мотоустройством и при повторном появлении соответствующих симптомов (например, зудение пальцев) рекомендуется проводить регулярное медицинское обследование.

## Техническое обслуживание и ремонт

Техническое обслуживание мотоустройства должно производиться регулярно. Допускается производить только те работы по техобслуживанию и ремонту, которые описаны в инструкции по эксплуатации. Все другие работы необходимо поручить специализированному торговому агенту.

Фирма STIHL рекомендует поручить проведение этих работ только специализированным продавцам фирмы STIHL. Специализированные продавцы фирмы STIHL посещают регулярно курсы по повышению квалификации и в их распоряжении предоставляется техническая документация.

Применяйте только высококачественные запасные части. В противном случае существует опасность возникновения несчастных случаев или повреждения устройства. По всем вопросам обращайтесь к специализированному продавцу.

Фирма STIHL рекомендует применение оригинальных фирменных запасных частей. Эти запчасти по своим свойствам согласованы оптимально с устройством и соответствуют требованиям пользователя.

При ремонте, техобслуживании и очистке необходимо всегда **остановить двигатель и вытянуть штекер свечи зажигания.** – **Опасность травмы** вследствие непреднамеренного пуска двигателя! – Исключение: Настройка карбюратора и холостого хода.

Техобслуживание и складирование мотоустройства не производите вблизи открытого огня. – **Опасность пожара** вследствие проливания топлива!

Контролируйте регулярно герметичность пробки наливной горловины топливного бака.

Применяйте только допущенную фирмой STIHL свечу зажигания, – см. "Технические данные".

Контролируйте запальный провод (безупречная изоляция, прочное соединение).

Двигатель при вытянутом штекере запального провода или вывеченной свече зажигания разрешается запускать с помощью пускового устройства только тогда, если комбинированный шибер / выключатель останова находится на **STOP** и/или **0**. – **Опасность пожара** из-за искр зажигания вне цилиндра.

Контролируйте безупречное состояние шумоглушителя.

Не работайте с дефектным или со снятым шумоглушителем. – **Опасность пожара! Повреждение слуха!**

Не дотрагивайтесь до горячего шумоглушителя. – **Опасность ожога!**

Состояние антивибрационных элементов оказывает влияние на поведение устройства при вибрации. – Контролируйте регулярно антивибрационные элементы.

## Режущий инструмент и защитные приспособления

**⚠** По соображениям безопасности должны применяться только комбинации режущего инструмента, защитного приспособления, рукоятки и подвесного ремня, допущенные в спецификации устройств в руководстве по эксплуатации данного устройства.

На мотокосах с изогнутым хвостовиком и круглой рукояткой должны применяться **только косильные головки**.

## Символы на защитных приспособлениях

Стрелка указывает направление вращения режущего инструмента:

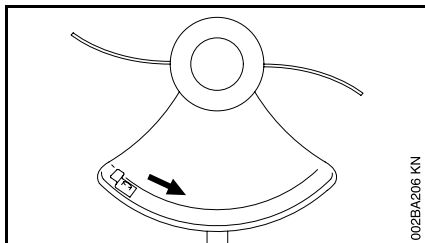

## Косильная головка и режущие струны

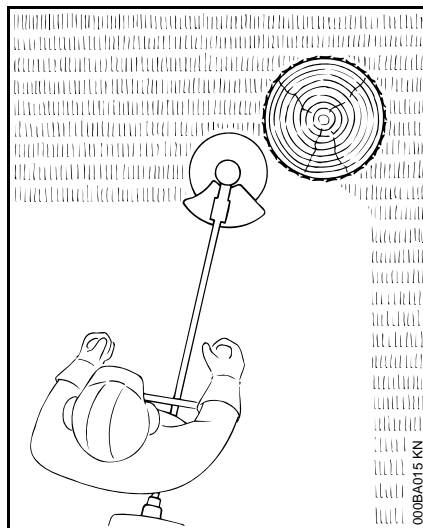

Для мягкого "реза", – для чистого резания также изрезанных кромок вокруг стволов деревьев и кольев заборов. – Незначительное повреждение коры деревьев.

**⚠** Режущие струны не заменяйте стальной проволокой. – **Опасность травмы!**

## STIHL FixCut

Обратите внимание на маркировки износа!

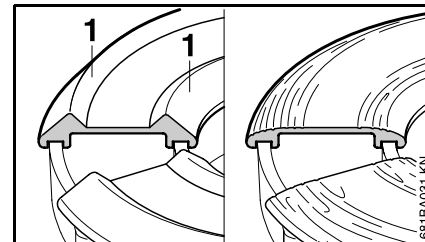

Если

**1** = утолщения на нижней части изношены, – как изображено на рисунке справа, – то **косильную головку больше не применяйте** и замените новой! **Опасность травмы** отбрасываемыми деталями инструмента!

## Косильная головка с пластмассовыми ножами – STIHL PolyCut 6-3

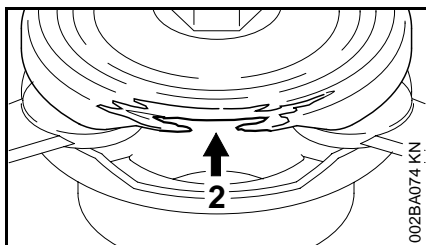
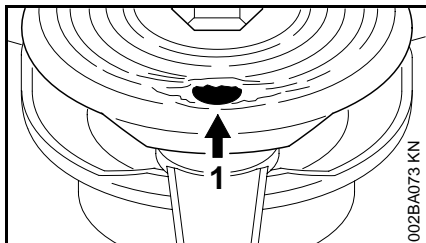

Для косьбы краев луга без насаждений (без столбов, изгородей, деревьев и других препятствий).

Обязательно соблюдайте указания по техослуживанию косильной головки PolyCut.

### Соблюдайте маркировочные метки износа!

На нижней части косильной головки PolyCut нанесены маркировочные метки износа.

Если становится видимым одно из круглых отверстий (**1; стрелка**) или выступающий вовнутрь край (**2; стрелка**) изношен, то головка PolyCut 6-3 не должна больше применяться, – замените новой косильной головкой!

 При несоблюдении маркировочных меток существует опасность поломки режущего инструмента и отбрасываемые с силой осколки могли бы нанести травмы.

Для снижения опасности несчастного случая сломавшимися ножами избегайте контакта с камнями, металлическими телами или подобным!

Ножи PolyCut контролируйте регулярно на отсутствие трещин. При появлении трещины на одном из ножей замените **все** ножи головки PolyCut.

## Допустимые комбинации режущего инструмента, защитного приспособления, рукоятки и подвесного ремня

### Режущий инструмент

- 1 Косильная головка STIHL AutoCut C 5-2
- 2 Косильная головка STIHL AutoCut 5-2
- 3 Косильная головка STIHL PolyCut 6-3
- 4 Косильная головка STIHL FixCut 5-2

### Защитные приспособления:

- 5 Защитное приспособление с ножами **только** для косильных головок (см. "Монтаж защитных приспособлений")

### Рукоятка

- 6 Круговая рукоятка

### Подвесной ремень

- 7 Подвесной ремень может применяться

### Оснащение

Комплектное оснащение моторной пилы включает, - среди прочего:

- режущий инструмент
- защитное приспособление
- рукоятку
- подвесной ремень (только как специальные принадлежности)

### Допустимые комбинации



Правильная комбинация выбирается из следующей таблицы, в зависимости от применяемого режущего инструмента!

**⚠** По соображениям безопасности должны комбинироваться только исполнения режущего инструмента, защитного приспособления, рукоятки и подвесного ремня, расположенные на одной табличной строке.

Другие комбинации не разрешаются - **Опасность травмы!**

На мотокосах с изогнутым хвостовиком и круговой рукояткой должны применяться **только косильные головки** (1, 2, 3, 4).

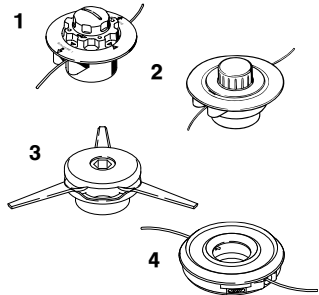
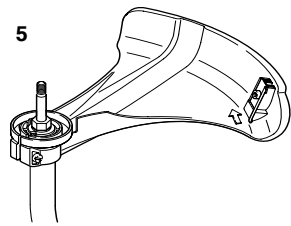
**⚠** Обязательно избегайте прикосновения к вращающемуся режущему инструменту. - **Опасность травмы!**

Режущий инструмент	Защитное приспособление	Рукоятка	Подвесной ремень
			

## Монтаж круговой рукоятки

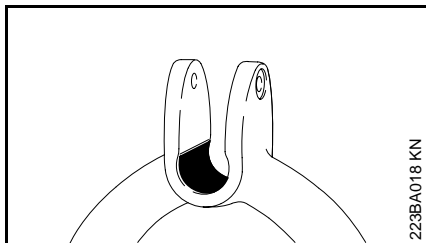
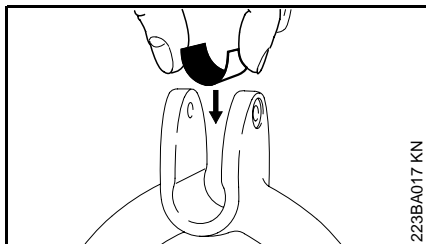

- Вложить в круговую рукоятку фрикционную прокладку.

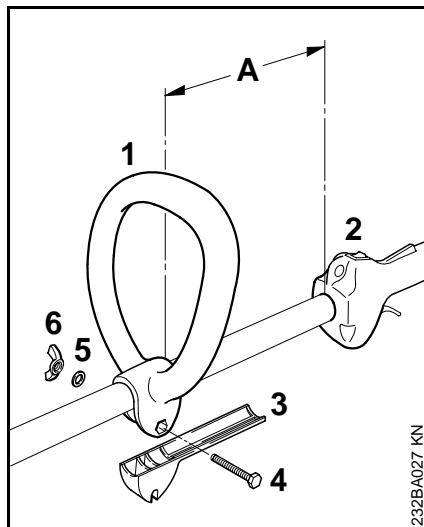

**Круговую рукоятку установить в наиболее удобную позицию**

- 6** = Барашковую гайку отвинтить
- 1** = Круговую рукоятку на хвостовике передвинуть или повернуть в требуемую позицию
- 6** = Барашковую гайку затянуть до отказа

- 1** = Круговую рукоятку насадить на хвостовик на расстоянии **A** около 20 см перед
- 2** = рукояткой управления
- 3** = Распорную деталь – если имеется – вставить в круговую рукоятку до упора
- 4** = Винт вставить в круговую рукоятку и сквозь распорную деталь, пока шестигранник не войдет в шестигранное отверстие круговой рукоятки
- 5** = Шайбу наложить
- 6** = Барашковую гайку навинтить и затянуть до отказа

## Монтаж защитного приспособления

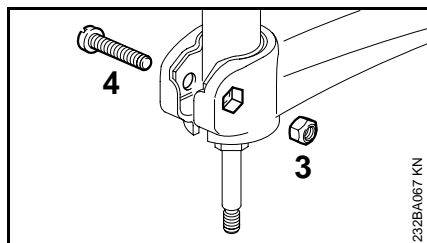
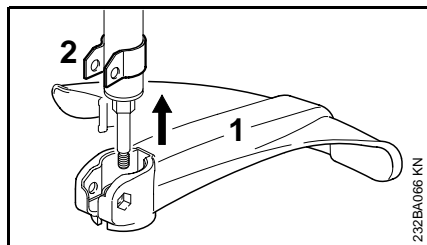

- 1 = Защитное приспособление насадить до упора на
- 2 = держатель
- 3 = Гайку вставить во внутренний шестигранник
- Отверстия должны совпадать
- 4 = Винт ввинтить и затянуть до отказа

## Монтаж режущего инструмента

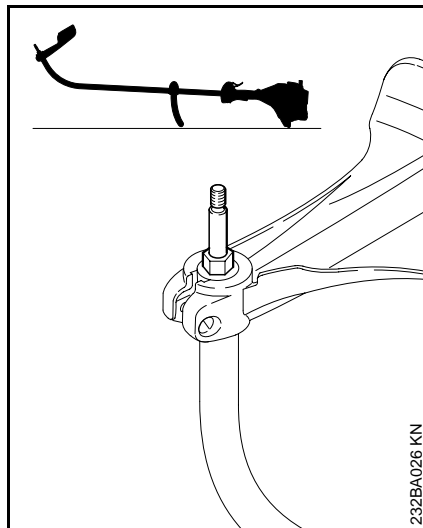

### Подготовка моторной косы

- Уложите моторную косу: круговая рукоятка и кожух двигателя обращены вниз, вал – вверх.

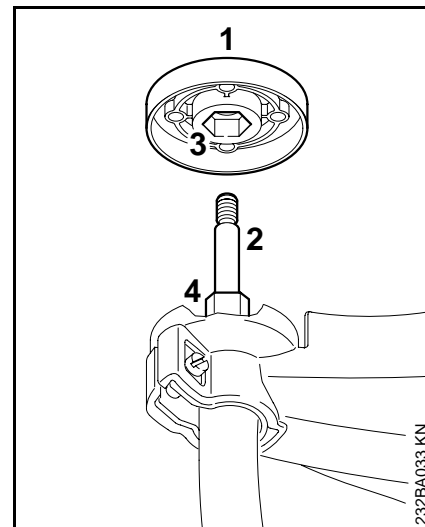

### Рабочая тарелка

Рабочая тарелка входит в объем поставки PolyCut 6-3 и FixCut 5-2. Тарелка нужна только при работе с этими косильными головками.

#### Косильная головка STIHL-"AutoCut 5-2" STIHL-"AutoCut C 5-2"

- 1 = Рабочую тарелку, если имеется, стяните с
- 2 = вала.

#### Косильная головка STIHL-PolyCut 6-3" Косильная головка STIHL-FixCut 5-2

- 1 = Рабочую тарелку насадите на
- 2 = вал, при этом,
- 3 = внутренний шестигранник насадите на
- 4 = шестигранник.



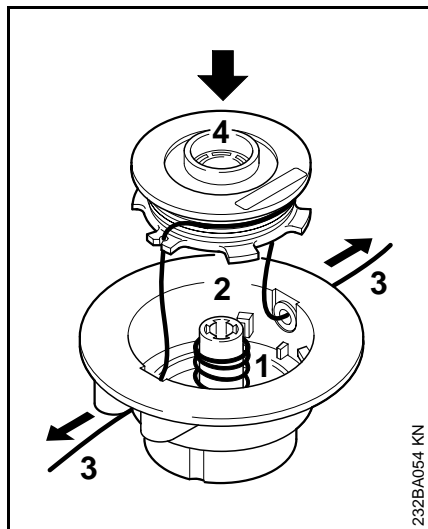

### Монтаж косильной головки

💡 Храните тщательно прилагаемый лист с техническими данными косильной головки!

#### Сборка косильной головки STIHL AutoCut C 5-2

- 1 = Пружину вставьте в
- 2 = верхнюю часть

Остальные рабочие шаги описаны в прилагаемом листе, поставляемом совместно с головкой.

- 3 = Режущую струну намотайте на
- 4 = тело катушки.

- Режущую струну заправьте через втулку и тело катушки вставьте в корпус катушки.

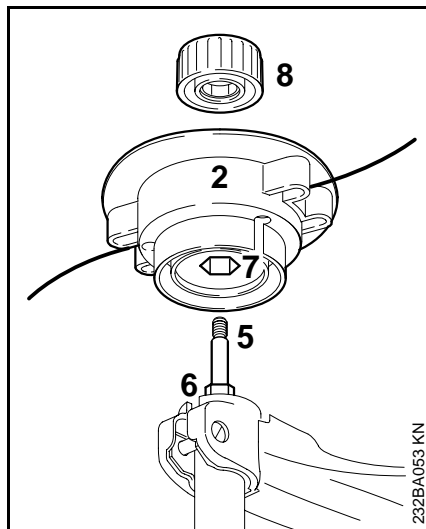

#### STIHL AutoCut 5-2

- 2 = Верхнюю часть надвиньте на
- 5 = вал, при этом,
- 7 = внутренний шестигранник насадите на
- 6 = шестигранник.
- 8 = Колпачок насадите на верхнюю часть, – поверните по часовой стрелке до упора и затяните до отказа.

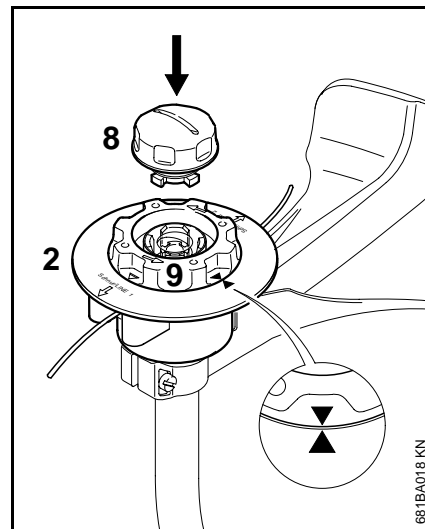

#### STIHL AutoCut C 5-2

- 2 = Верхнюю часть насадите на вал, как у косильной головки AutoCut 5-2
- 9 = Тело катушки поверните лишь настолько, пока две вершины стрелок не будут указывать одна на другую, – тело катушки фиксируйте в этом положении.
- 8 = Колпачок вставьте в тело катушки, нажмите до упора и одновременно поверните по часовой стрелке.
- Колпачок поверните до упора и затяните до отказа от руки.

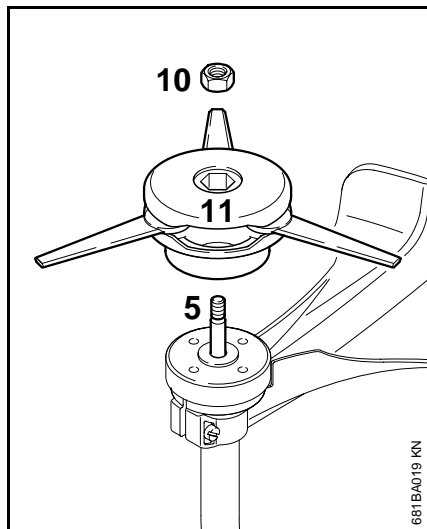

681BA019 KN

### STIHL Polycut 6-3

- Рабочую тарелку надвиньте на вал.
- 10=** Гайку вставьте в косильную головку.
- 11=** Косильную головку навинтите до упора на
- 5=** вал, вращением по часовой стрелке.
- Блокируйте вал.
- Косильную головку затяните до отказа.
-  Стяните снова оправку.

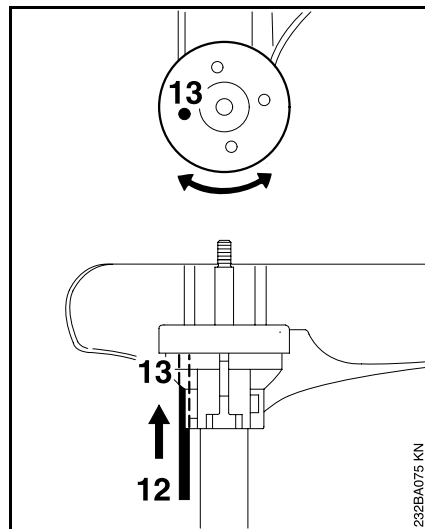

232BA075 KN

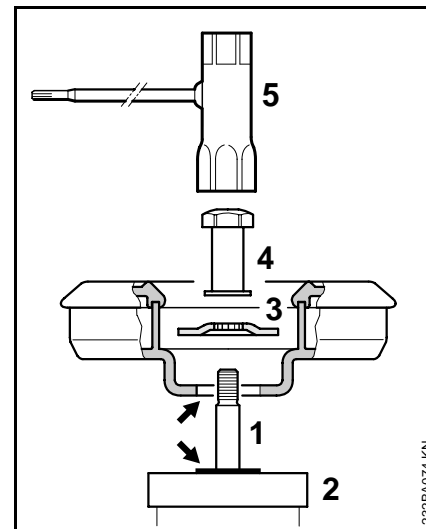

### Блокируйте вал.

- 12=** Инструмент для блокировки вала вставьте в
- 13=** отверстия в защитном приспособлении и рабочей тарелке, для этого инструмент поворачивайте туда-сюда, пока вал не будет заблокирован.
- Косильную головку затяните до отказа.
-  Инструмент для блокировки стяните снова с вала.



232BA074 KN

### STIHL FixCut 5-2

- 2 =** Рабочую тарелку надвиньте на вал.
- Косильную головку наложите на
- 2 =** рабочую тарелку, –
-  буртик (**стрелка**) должен входить в отверстие косильной головки.
- 3 =** Нажимную шайбу надвиньте на
- 1 =** вал, пока шайба не будет прилегать к основанию.
- Блокируйте вал,
- 4 =** гайку с помощью
- 5 =** комбинированного ключа навинтите на вал и затяните до отказа.
-  Стяните с вала инструмент для блокировки.

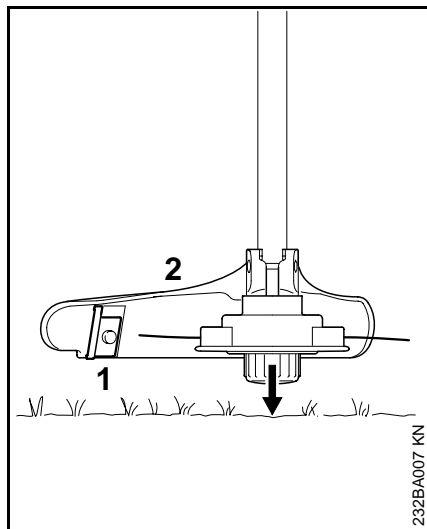

## Регулировка режущей струны

### Косильная головка AutoCut

- Вращающуюся косильную головку удерживайте параллельно над травяной площадкой, - коснитесь устройством земли, - режущая струна подрегулируется на прибл. **3 см**.

1 = Нож на

2 = защитном приспособлении обрезают длинные режущие струны на оптимальные длины, - поэтому следует избегать повторных прикосновений к земле !

 Режущая струна должна подрегулироваться только в том случае, если **обе** режущие струны имеют минимальную длину **2,5 см!**

## Демонтаж косильной головки

### STIHL AutoCut

- Удерживайте прочно корпус катушки.
- Колпачок поверните против часовой стрелки.

### STIHL PolyCut

- Блокируйте вал.
- Гайку вращайте по часовой стрелке.

### STIHL FixCut

- Блокируйте вал.
- Гайку с помощью комбинированного ключа отвинтите по часовой стрелке и свинтите с вала.



Свободно сидящую гайку замените.

## Замена режущей струны / режущего ножа

### Косильная головка AutoCut

см. главу "Замена режущей струны".

### Косильная головка PolyCut, FixCut

как описано в прилагаемом листе для косильных головок.

## Топливо

Двигатель должен работать на топливной смеси из бензина и моторного масла.

Избегайте непосредственный контакт с топливом и вдыхание топливных паров. – **Опасно для здоровья!**

### STIHL MotoMix

Фирма STIHL рекомендует применение STIHL MotoMix. Это топливная смесь не содержит бензол, тетраэтилсвинец, имеет высокое октановое число и предлагает всегда правильное соотношение смеси.

**Топливная смесь STIHL MotoMix согласована с двигателями фирмы STIHL и гарантирует высокий срок службы двигателя.**

STIHL MotoMix имеется в распоряжении не на всех рынках.

### Топливная смесь



Непригодные эксплуатационные материалы или топливные смеси, не соответствующие предписанию, могут привести к серьезным повреждениям приводного механизма. Бензин или моторное масло более низкого качества могут повредить двигатель, уплотнительные кольца, топливопроводы и топливный бак.

## Бензин

Применяйте только **марочный бензин** с минимальным октановым числом 90 ROZ (октановое число по исследовательскому методу) – содержащий или не содержащий тетраэтилсвинца.

Устройства с катализатором для нейтрализации отработавших газов должны эксплуатироваться только на бензине, не содержащем тетраэтилсвинца.



После многих заправок эталированным бензином может понизиться эффективность катализатора.

## Моторное масло

Применяйте только моторное масло для двухтактных двигателей, – лучше всего **моторное масло фирмы STIHL для двухтактных двигателей, это масло согласовано с двигателями фирмы STIHL и гарантирует высокий срок службы двигателя.**

Если моторное масло фирмы STIHL для двухтактных двигателей в распоряжении не имеется, то применяйте моторное масло для двигателей с воздушным охлаждением, – ни в коем случае не применяйте моторное масло для двигателей с водяным охлаждением, моторное масло для двигателей с отдельной циркуляцией масла (например, условные четырехтактные двигатели).

У мотоустройств с катализатором для нейтрализации отработавших газов для приготовления топливной смеси должно использоваться только **STIHL моторное масло для двухтактных двигателей 1:50.**

## Соотношение топливной смеси

STIHL моторное масло для двухтактных двигателей 1:50:

1:50 = 1 часть масла + 50 частей бензина

Другие моторные масла для двухтактных двигателей:

1:25 = 1 часть масла + 25 частей бензина

### Примеры

Количество бензина	STIHL масло для двухтактных двигателей 1:50	Прочие марочные масла 2T-TC 1:25		
Литры	Литры (мл)	Литры (мл)	Литры	(мл)
1	0,02 (20)	0,04 (40)		
5	0,10 (100)	0,20 (200)		
10	0,20 (200)	0,40 (400)		
15	0,30 (300)	0,60 (600)		
20	0,40 (400)	0,80 (800)		
25	0,50 (500)	1,00 (1000)		

- В допущенную канистру залейте сначала моторное масло, а затем бензин и тщательно перемешайте.

## Хранение топливной смеси

Топливную смесь храните только в канистрах, допущенных для топлива, в сухом и надежном месте, защитите от света и солнца.

**Топливная смесь окисляется** – запас смеси приготавливайте только на несколько недель. Топливную смесь не храните дольше трех месяцев.

Под воздействием света, солнца, низких или высоких температурах топливная смесь может оказаться быстро непригодной.

- Перед заправкой канистру с топливной смесью тщательно взболтайте.
- ⚠ Давление в канистре может повыситься – Топливную канистру открывайте осторожно!
- Топливный бак и канистру время от времени очищайте.
- 🌸 Жидкость, использованную для очистки, удалите согласно предписаниям и без ущерба для окружающей среды!

## Заправка топливом

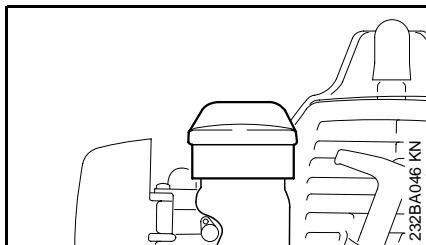

- Перед заправкой топливом очистить резьбовую пробку топливного бака и окружение бака, с тем чтобы в бак не попала какая-либо грязь!
- Мотокосу позиционировать так, чтобы резьбовая пробка наливной головки топливного бака указывала вверх.

При заправке топливом не проливать и не заполнять топливный бак до краев. Фирма STIHL рекомендует применение заправочного устройства марки STIHL.

 После заправки топливом резьбовую пробку топливного бака **затянуть от руки, как можно прочнее.**

## Пуск / останов двигателя

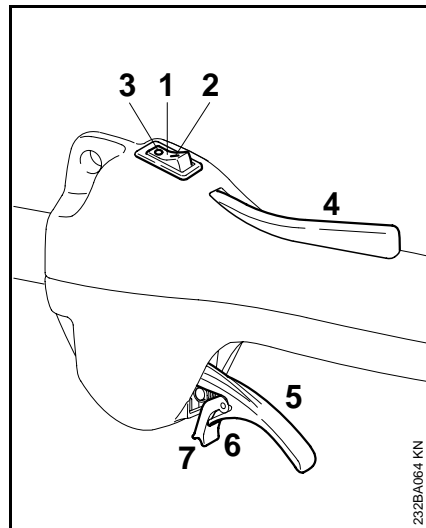

### Органы управления

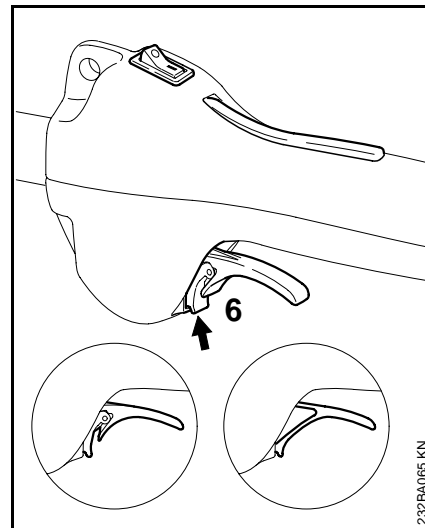

- 1 = Выключатель останова с позициями:
- 2 = I – рабочий режим и
- 3 = O – Stopp (останов)
- 4 = Фиксатор рычага управления подачей топлива
- 5 = Рычаг управления подачей топлива с
- 6 = пружинящим язычком и
- 7 = остановом.

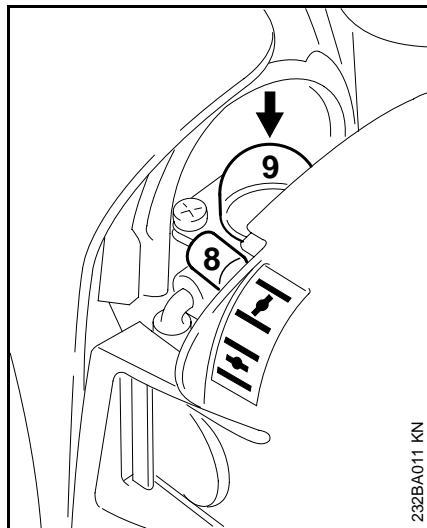

### Пуск

- Выключатель останова установите в позицию I.
  - Нажмите фиксатор рычага управления подачей топлива и удерживайте нажатым.
  - Нажмите рычаг управления подачей топлива, пока останов не войдет в зацепление с
  - 6 = язычком на корпусе (стрелка), – отпустите последовательно рычаг управления подачей топлива, язычок и фиксатор рычага управления подачей топлива =
- Положение впрыска топлива при пуске.**



**8** = Рычаг воздушной заслонки установите:  
**при холодном двигателе** на   
**при прогревом двигателя** на   
 – также и в том случае, если двигатель уже работает, но еще не прогрелся)

**9** = Сильфон топливного насоса нажмите минимум 5 раз, – даже если сильфон заполнен топливом.

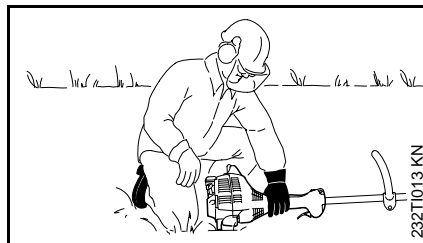
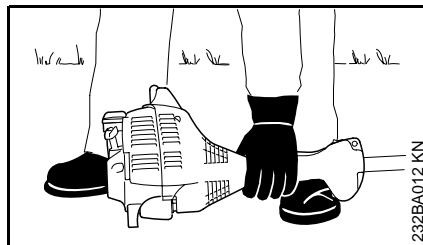

- Устройство уложите надежно на земле:  
 Основание двигателя и защитное приспособление режущего инструмента служат опорой на земле. –  
 Режущий инструмент не должен соприкасаться с землей или какими-либо иными предметами!
  - Займите устойчивое положение.
  - Лево́й руко́й устройство прижмите **с усилием** к земле, – большой палец под корпусом.
-  Не ставьте ногу на хвостовик и не опирайтесь на него коленом!

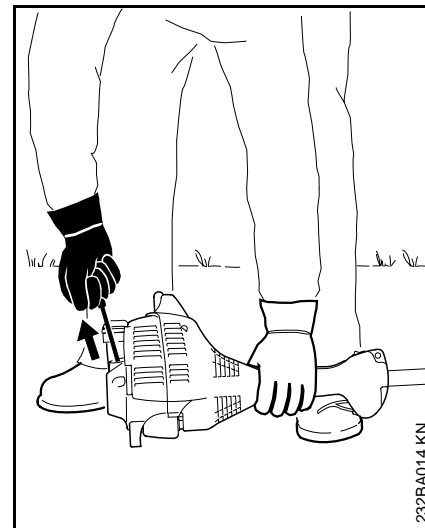

#### При стандартном исполнении:

- Правой руко́й  
 вытяните медленно пусковую ручку до первого ощутимого упора – и после этого протяните рывком и с усилием.  
 – Тросик не вытягивайте до конца. –  
 Опасность разрыва!

#### При исполнении с ErgoStart:

- Правой руко́й  
 вытяните медленно пусковую ручку до первого ощутимого упора – и после этого протяните медленно и равномерно. – Тросик не вытягивайте до конца. –  
 Опасность разрыва!

- Пусковую ручку не отпускайте быстро, – отводите медленно против направления вытягивания, с тем чтобы пусковой тросик мог правильно наматываться –

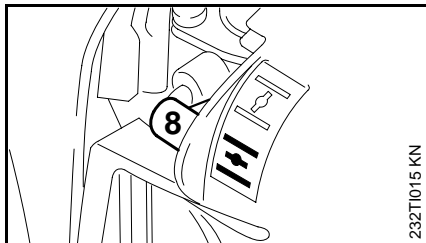

- Пуск повторяйте до тех пор, пока не произойдет зажигание двигателя, – однако, самое позднее после **пятого** запуска

**8** = рычаг воздушной заслонки установите на .

- Повторите пуск.

**Как только двигатель начнет работать,**

- нажмите рычаг управления подачей топлива настолько, чтобы язычок вошел в зацепление, – двигатель переходит на режим холостого хода

 При правильно настроенном карбюраторе режущий инструмент не должен вращаться при холостом ходе двигателя!

**Устройство готово к работе!**

### Останов двигателя:

- Выключатель останова установите в положение **O**.

### Если двигатель не запускается

#### Рычаг воздушной заслонки

Если после первого зажигания рычаг пусковой заслонки не был установлен своевременно на , то двигатель "захлебнулся".

- Рычаг воздушной заслонки установите на .
- Выключатель останова установите в положении **I**, стопорный рычаг и рычаг управления подачей топлива установите в положение пуска.
- Запустите двигатель, – для этого пусковой тросик протяните с усилием несколько раз, – могут оказаться необходимыми от 10 до 20 протягиваний тросика.

### Если двигатель снова не запускается:

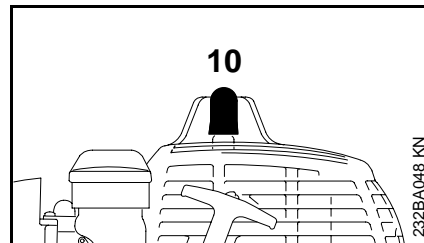

- Выключатель останова установите в положение **O**.

**10**= Штекер свечи зажигания стяните.

## Указания по эксплуатации

- Вывинтите свечу зажигания и осушите.
- Нажмите полностью рычаг управления подачей топлива.
- Протяните несколько раз пусковой тросик, для вентиляции камеры сгорания.
- Вставьте снова свечу зажигания.
- Насадите штекер свечи зажигания.
- Выключатель останова установите в положение **I**.
- Рычаг пусковой заслонки установите на , – также при холодном двигателе –
- Запустите снова двигатель

### Топливный бак полностью опорожнен

- После заправки топливом сильфон топливного бака сожмите, как минимум, пять раз, – даже если сильфон заполнен топливом.
- Рычаг воздушной заслонки отрегулируйте в зависимости от температуры нагретого двигателя.
- Повторите пуск двигателя.

### Первый ввод в действие

Совершенно новое (прямо с завода) устройство вплоть до третьей заправки топливного бака не эксплуатируйте на высоких оборотах, с тем чтобы во время приработки не возникали какие-либо дополнительные нагрузки. Во время приработки подвижные детали должны притереться друг к другу, – в приводном механизме имеет место повышенное сопротивление трения. Двигатель достигает свою максимальную мощность только после 5 – 15 заправок топливного бака.

### Во время работы

После продолжительной работы при полной нагрузке двигатель оставьте работать некоторое время на холостом ходу, пока большая часть тепла не будет отведена потоком охлаждающего воздуха, благодаря чему снижается нагрузка на детали привода (система зажигания, карбюратор) вследствие застоя тепла.

### После работы

При кратковременной остановке: двигатель оставьте охладиться. Устройство с заполненным топливным баком храните до следующего применения в сухом месте, вдали от источников воспламенения. При длительном перерыве в работе – см. главу "Хранение устройства".

## Очистка воздушного фильтра

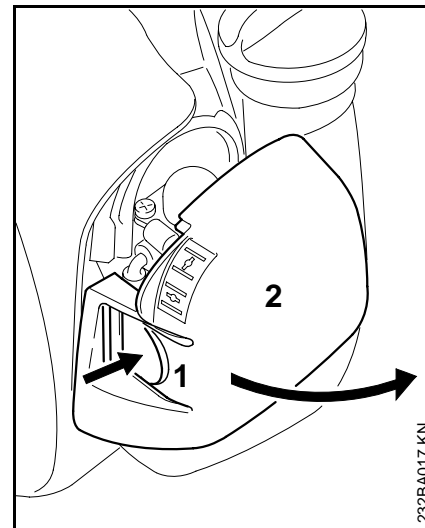

Загрязненный воздушный фильтр снижает мощность двигателя, повышает расход топлива и затрудняет пуск.

### При заметном падении мощности двигателя

- Рычаг пусковой заслонки установить на 
- 1 = Планку нажать и
- 2 = крышку фильтра откинуть.
- Окружение фильтра очистить от грубой грязи.



## Настройка карбюратора

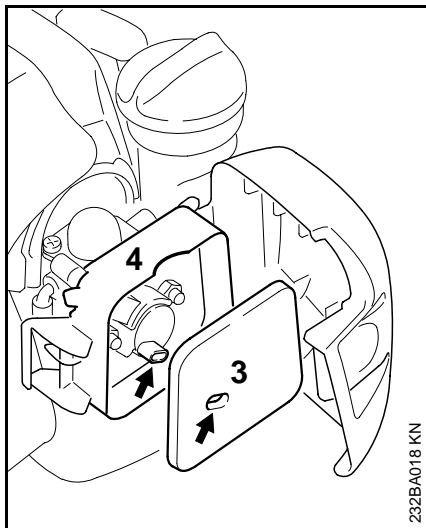

- 3** = Войлочный фильтр вынуть.
- Заменить войлочный фильтр! - Фильтр вытряхнуть или продуть - но **не** промывать!
-  Дефектные детали заменить!
- 3** = Войлочный фильтр вставить в
- 4** = корпус фильтра.
- Закрывать крышку фильтра и фиксировать.

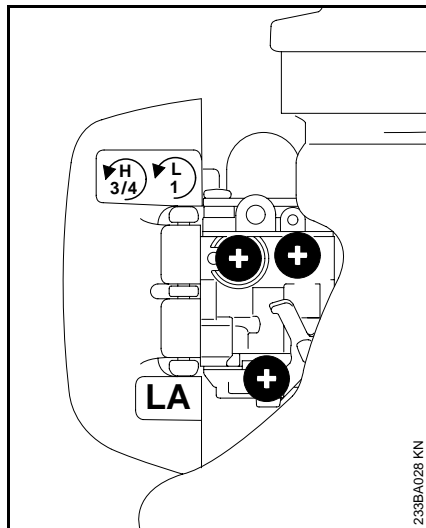

Карбюратор поставляется заводом со стандартной настройкой.

Эта настройка карбюратора отрегулирована так, что двигателю при всех условиях эксплуатации подается оптимальная топливно-воздушная смесь.

У этого типа карбюраторов коррекция главного регулировочного винта может проводиться только в узких пределах!

### Стандартная настройка

- Остановить двигатель
  - Монтировать режущий инструмент
  - Контролировать воздушный фильтр - при необходимости, заменить -
- H** = Главный регулировочный винт повернуть против часовой стрелки до упора - **макс. 3/4 оборота**
- L** = Регулировочный винт частоты вращения при холостом ходе ввинтить осторожно по часовой стрелке до прочной посадки, затем отвернуть на **1 оборот** против часовой стрелки
- Запустить устройство и, при необходимости, двигатель оставить прогреться
- С помощью
- LA** = упорного винта настройки холостого хода отрегулировать холостой ход так, чтобы режущий инструмент больше не вращался!

### Тонкая настройка

Если мощность двигателя при работе в горах или на уровне моря оказывается недостаточной, то может оказаться необходимой небольшая коррекция настройки главного регулировочного винта **H**.

### Ориентировочное значение

**H** = Главный регулировочный винт поворачивать приблизительно на 1/4 оборота на каждые 1000 м (3300 фут) разности высот.

### Условия настройки

При применении косильной головки с пластмассовым шнуром режущие струны должны доходить до ножа на защитном приспособлении.

- Произвести стандартную настройку без перестановки главного регулировочного винта **H**
- Двигатель оставить прогреться в течение приблизительно 3 минут
- Произвести полную подачу топлива

### При работе в горах

**H** = Главный регулировочный винт повернуть по часовой стрелке настолько (настройка на более обедненную смесь) – пока частота вращения явно не повысится – макс. до упора

### При работе на уровне моря

**H** = Главный регулировочный винт повернуть против часовой стрелки настолько (настройка на более обогащенную смесь) – пока частота вращения явно не повысится – макс. до упора

 Не исключено, что максимальная частота вращения достигается уже при стандартной настройке.

### Настройка частоты вращения при холостом ходе

После коррекции регулировочного винта частоты вращения при холостом ходе (**L**) часто оказывается необходимым произвести также коррекцию настройки упорного винта холостого хода (**LA**).

- Запустить двигатель и оставить прогреться

### Двигатель останавливается на холостом ходу:

**LA**= Упорный винт настройки холостого хода вращать медленно по часовой стрелке, пока двигатель не будет работать равномерно – режущий инструмент не должен вращаться совместно.

### Режущий инструмент вращается на холостом ходу:

**LA**= Регулировочный винт холостого хода вращать осторожно против часовой стрелки, пока режущий инструмент не остановится, затем повернуть в том же направлении приблизительно на 1/2 - 1 оборот.

### Частота вращения при холостом ходе неравномерная, двигатель останавливается, несмотря на коррекцию винта **LA**, плохое ускорение

Настройка холостого хода на **слишком обедненную смесь** –

**L** = Регулировочный винт частоты вращения при холостом ходе повернуть против часовой стрелки (приблизительно на  $1/4$  оборота), пока двигатель не будет работать равномерно с хорошим ускорением

### Частота вращения при холостом ходе неравномерная

Настройка холостого хода на **слишком обогащенную смесь** –

**L** = Регулировочный винт частоты вращения при холостом ходе повернуть по часовой стрелке (приблизительно на  $1/4$  оборота), пока двигатель не будет работать равномерно с хорошим ускорением

## Катализатор отработавших газов \*

Для моторных пил с катализатором отработавших газов \* должны применяться только **неэтилированный бензин и высокосортные масла STIHL** с соотношением топливной смеси 1:50 (см. раздел "Топливо").

Катализатор, встроенный в шумоглушитель, снижает долю вредных веществ в отработавших газах.

Значительное влияние на содержание вредных веществ в отработавших газах и на длительный срок службы катализатора оказывают правильная настройка катализатора (если регулируется) и точное соотношение в топливной смеси бензина и масла для двухтактных двигателей.

## Контроль свечи зажигания

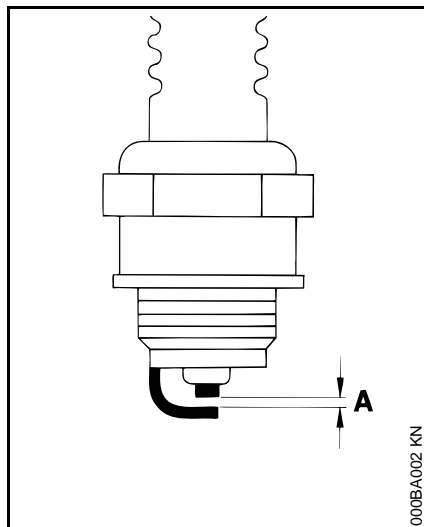

При недостаточной мощности двигателя, при плохом запуске или перебоях на холостом ходу в первую очередь следует проверить состояние свечи зажигания.

- Демонтировать свечу зажигания – как описано в разделе "Пуск / останов двигателя".
- Очистить загрязненную свечу зажигания.

**A** = зазор между электродами контролировать – при необходимости, подрегулировать. Значение см. "Технические данные".

- Устранить причины загрязнения свечи зажигания:

Возможные причины загрязнения:

- избыток моторного масла в топливе
- загрязненный воздушный фильтр
- неблагоприятные условия эксплуатации

- **Свечу зажигания заменять** после приблизительно **100 часов работы** – при сильно обгоревших электродах уже раньше. – Применять только допущенные фирмой STIHL свечи зажигания с защитой от помех. – См. "Технические данные".

## Во избежание искрообразования и опасности пожара

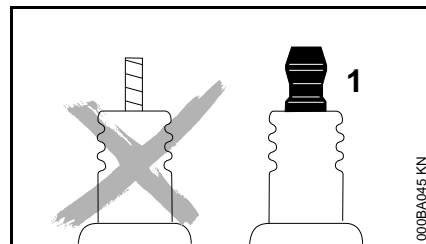

У свечи зажигания с отдельной соединительной гайкой

- 1** = соединительную гайку навинтить обязательно на резьбу и затянуть **до отказа**.

\* в зависимости от исполнения

## Контроль и техобслуживание продавцом-специалистом

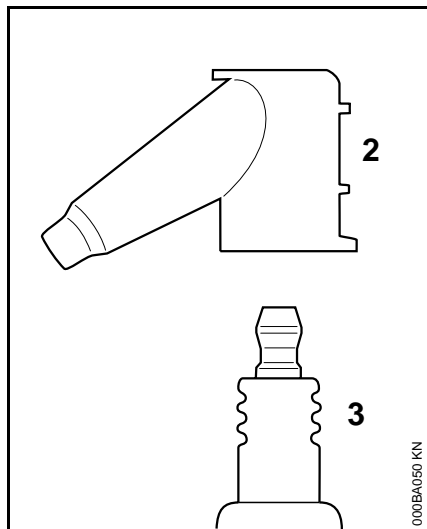

### Всасывающая топливная головка в топливном баке

- Топливную всасывающую головку заменяйте ежегодно.

### Искрозащитная решетка в шумоглушителе

- При падении мощности двигателя контролируйте искрозащитную решетку - в шумоглушителе. - Не вносите какие-либо изменения в конструкцию.

Фирма STIHL рекомендует поручить техобслуживание и ремонт продавцу-специалисту фирмы STIHL.

## Пусковое устройство

**Для повышения срока службы пускового тросика необходимо соблюдать следующие указания:**

- Пусковой тросик вытягивать только в предписанном направлении вытягивания.
- Не допускать трения пускового тросика о кромку направляющей тросика!
- Пусковой тросик не вытягивать более чем на указанную длину – опасность разрыва!
- Пусковую ручку отводить против направления вытягивания – не отпускать быстро. См. Главу „Пуск / Останов двигателя“!

**Дефектный пусковой тросик должен заменяться своевременно торговым агентом-специалистом!**

У всех свечей зажигания

- 2** = штекер свечи зажигания насадить **прочно** на  
**3** = свечу зажигания.

## Хранение устройства

При перерывах в работе более чем 3 месяца

- Топливный бак опорожните на хорошо проветриваемом месте и очистите.
- Топливо удаляйте согласно предписаниям и без ущерба для окружающей среды.
- Карбюратор оставьте работать до полного израсходования топлива, в противном случае может произойти склеивание мембран в карбюраторе!
- Снимите режущий инструмент, очистите и контролируйте.
- Устройство тщательно очистите, особенно ребра цилиндра и воздушный фильтр!
- Устройство храните в сухом и безопасном месте. Защитите от пользования неправомочными лицами (например, детьми).

## Замена режущих струн

### STIHL AutoCut C 5-2

Перед заменой пластмассового шнура (называемого в дальнейшем "струной") обязательно контролировать на износ косильную головку.

**⚠** Если явно видны сильные следы износа, то косильную головку заменить целиком.

### Подготовка моторной косы

- Устройство выключите.
- Мотокосу уложите косильной головкой наверх.

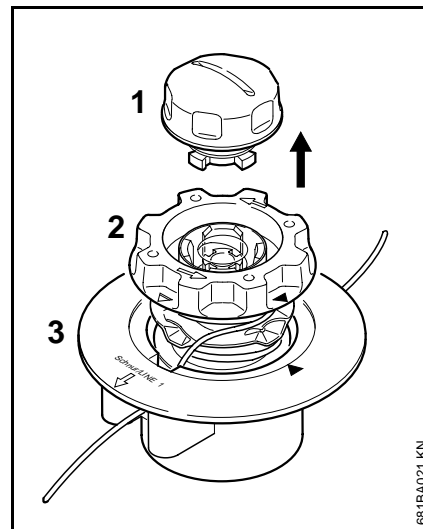

### Удаление остатков струны

**💡** При нормальной эксплуатации запас струны в косильной головке израсходуется полностью.

### Разборка косильной головки

Для удаления остатков струны:

- Удерживайте косильную головку и
  - 1** = колпачок вращайте против часовой стрелки, пока его можно будет полностью отвинтить.
  - 2** = Корпус катушки вытяните из
  - 3** = верхней части и удалите остатки струны.

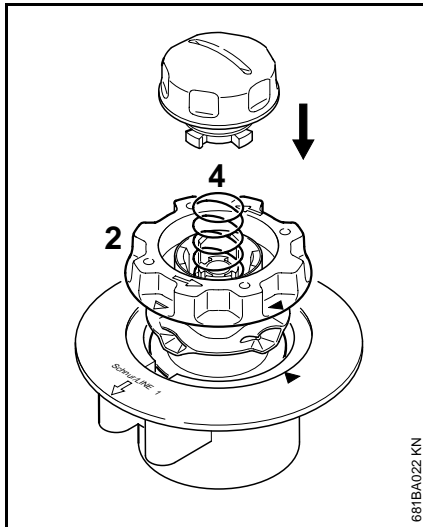

### Сборка косильной головки

- Пустой корпус катушки вставьте в верхнюю часть.  
В случае если
- 4 = пружина выскочила:
- Пружину вдавите в
- 2 = корпус катушки, пока пружина не будет фиксирована со слышимым защелкнутием.
- Монтируйте косильную головку – аналогично описанному в главе "Монтаж режущего инструмента" / "Монтаж косильной головки" / "STIHL-AuroCut C 5-2".

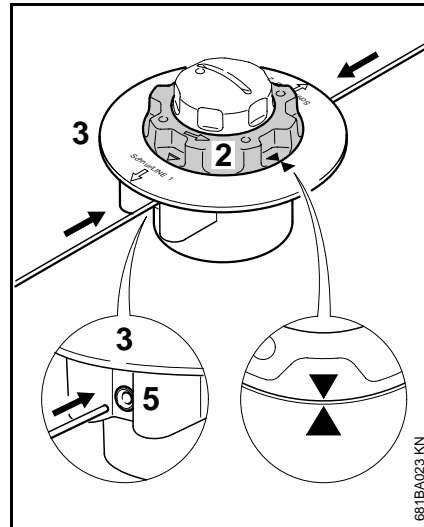

### Намотка струны на корпус катушки

- Примняйте струны диаметром 2,0 мм (зеленого цвета).
- Отрежьте от запасной катушки\*\* две струны, каждая длиной 2 мм.
- 2 = Корпус катушки вращайте против часовой стрелки, пока вершины обеих стрелок не будут располагаться друг против друга.
- Обе струны **прямым** концом вставьте соответственно в каждую
- 5 = втулку до заметного сопротивления в
- 3 = верхней части – затем вдвиньте дальше до упора.

\*\* см. "Специальные принадлежности"

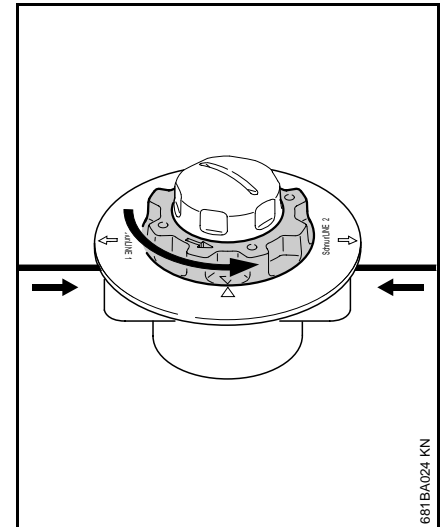

- Удерживайте верхнюю часть.
- Корпус катушки вращайте против часовой стрелки, пока более короткая струна не будет выступать еще из косильной головки на приблизительно 10 см.
- Если необходимо, более длинную струну обрежьте на приблизительно 10 см.

Косильная головка заполнена.

## Замена режущих струн

### STIHL AutoCut 5-2

Перед заменой пластмассового шнура (называемого далее "струной"), контролировать обязательно износ косильной головки.

**!** Если будут обнаружены сильные следы износа, необходимо заменить отдельные детали косильной головки или головку в сборе.

#### Подготовка моторной косы

- Устройство отложить
- Моторную косу уложить так, чтобы косильная головка была обращена вверх

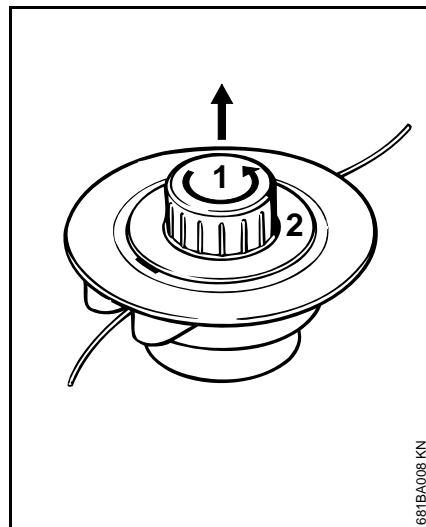

#### Удаление остатков струны

- Открыть косильную головку – для этого головку придержать рукой и колпак отвернуть против часовой стрелки
- 1** = колпак отвернуть против часовой стрелки
- 2** = Сердечник катушки расцепить, вынуть из косильной головки и удалить остатки струны

#### Наматывание струны на сердечник катушки

**💡** В качестве варианта для отдельных струн может также вставляться сердечник катушки\*\* с уже намотанной струной.

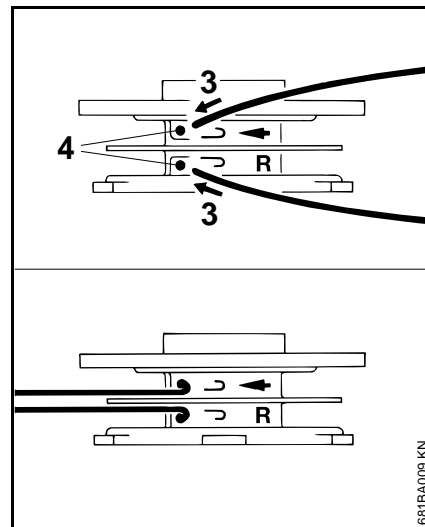

- Применять струны диаметром 2,0 мм (зеленого цвета)
- От запасной катушки\*\* отрезать две струны, каждая длиной 3 м  
Обе струны соответственно только одним
- 3** = концом струны вставить в
- 4** = отверстия в сердечнике катушки
- Каждую струну согнуть через кромку отверстия так, чтобы образовался изгиб

\*\* см. "Специальные принадлежности"

\*\* см. "Специальные принадлежности"

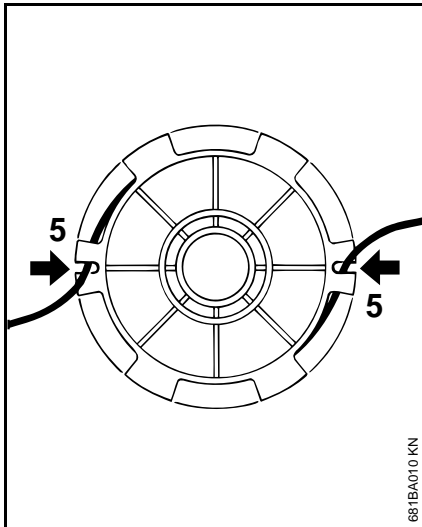

- Уложить правильно струны и туго намотать – в каждой камере намотать только по одной струне
- Концы струн ввести в 5 = шлицы

### Сборка косильной головки

- ⚙️ Перед сборкой убедиться в том, что монтирована пружина сжатия (см. "Монтаж косильной головки")

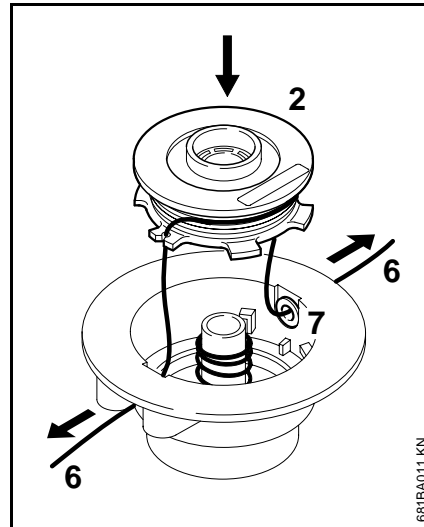

- 6 = Концы струн ввести через
- 7 = ушки и
- 2 = сердечник катушки фиксировать в корпусе катушки
- 💡 Струны при вставлении сердечника в косильную головку должны снова выходить из шлицов (5)
- Концы струн вытянуть до упора
- Монтировать снова косильную головку



## Указания по техобслуживанию и техходу

Нижеследующие данные относятся только к нормальным условиям эксплуатации. При затрудненных условиях (сильное скопление пыли и т.п.) и более длительной ежедневной работе указанные интервалы следует соответственно сократить.		перед началом работы	после окончания работы и/или ежедневно	после каждой заправки топливного бака	еженедельно	ежемесячно	ежегодно	при неисправности	при повреждении	при необходимости
Комплектное устройство	Визуальный контроль (состояние, герметичность)	X		X						
	Очистка		X							
Рукоятка управления	Контроль функционирования	X		X						
Воздушный фильтр	Очистка							X		X
	Замена								X	
Всас в топливном баке	Контроль <sup>1)</sup>							X		
	Замена <sup>1)</sup>						X		X	X
Топливный бак	Очистка							X		X
Карбюратор	Контроль холостого хода	X		X						
	Поднастройка холостого хода									X
Свеча зажигания	Подрегулирование зазора между электродами							X		
	Замена после 100 часов работы									
Всасывающие отверстия холодного воздуха	Визуальный контроль		X							
	Очистка									X
Искрозащитная решетка* в шумоглушителе	Контроль <sup>1)</sup>		X					X		
	Очистка и/или замена								X	X
Доступные винты и гайки (кроме регулировочных винтов)	Подтягивание									X
Режущий инструмент	Визуальный контроль	X		X						
	Замена								X	
	Контроль прочности посадки инструмента	X		X						
Предупреждающие наклейки	Замена								X	

1) фирма STIHL рекомендует специализированного торгового агента фирмы STIHL

\* не для всех исполнений, в зависимости от рынка

## Минимизация износа и избежание ущерба

Соблюдение данных, указанных в данном руководстве по эксплуатации, снижает чрезмерный износ и повреждение устройства.

Пользование, техобслуживание и хранение устройства должны производиться очень тщательно, согласно описанному в данном руководстве по эксплуатации.

Ответственность за ущерб, причиненный в результате несоблюдения инструкций по технике безопасности, эксплуатации и техобслуживанию, несет сам пользователь.

Это особенно действительно в следующих случаях:

- внесение в конструкцию устройства изменений, недопущенных фирмой STIHL,
- применение инструмента или принадлежностей, которые недопущены или не годятся для этого устройства, или обладают низким качеством,
- использование устройства не по назначению,
- применение устройства для спортивных мероприятий или состязаний,
- повреждения, вследствие дальнейшего пользования устройством с дефектными деталями.

### Работы по техобслуживанию

Все работы, описанные в главе "Указания по техобслуживанию и техническому уходу" должны проводиться регулярно. Если эти работы не могут быть выполнены самим пользователем, то их выполнение следует поручить специализированному продавцу, уполномоченному фирмой STIHL.

Фирма STIHL рекомендует поручать проведение работ по техобслуживанию и ремонту только специализированным продавцам фирмы STIHL. Специализированные продавцы посещают регулярно курсы по повышению квалификации и в их распоряжение предоставляется техническая информация.

При не проведении этих работ или при выполнении их ненадлежащим образом может возникнуть ущерб, ответственность за который несет сам пользователь. К этому относятся, среди прочего:

- повреждения приводного механизма вследствие несвоевременного или недостаточного техобслуживания (например, воздушный и топливный фильтры), неправильная настройка карбюратора или недостаточная очистка системы охлаждающего воздуха (всасывающие шлицы, ребра цилиндра),
- коррозия или другие повреждения вследствие хранения устройства ненадлежащим образом,
- повреждения и их последствия вследствие применения запасных частей низкого качества.

### Быстроизнашиваемые детали

Некоторые детали мотоустройства, даже при правильном их применении, подвержены нормальному износу и должны своевременно заменяться, в зависимости от вида и длительности их использования.

К ним относятся:

- режущий инструмент (все виды)
- крепежные детали для режущего инструмента (рабочая тарелка, гайки и т.д.)
- защитное приспособление режущего инструмента
- мкфта
- фильтр (воздушный, топливный)
- пусковое устройство
- свеча зажигания

## Основные узлы

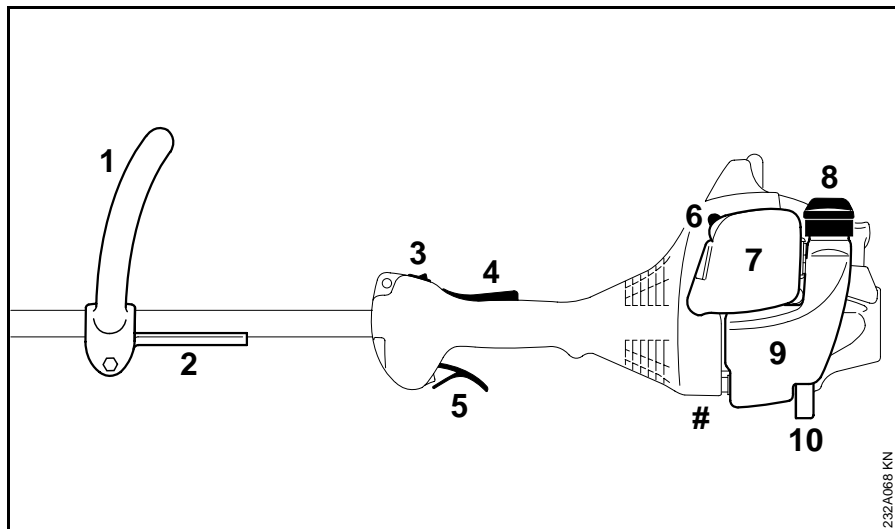

- 1= Круговая рукоятка
- 2= Распорная деталь (поставляется не во все страны)
- 3= Рычаг останова
- 4= Фиксатор рычага управления подачей топлива
- 5= Рычаг управления подачей топлива
- 6= Рычаг пусковой заслонки
- 7= Крышка воздушного фильтра
- 8= Резьбовая пробка топливного бака
- 9= Топливный бак
- 10= Опора устройства
- # Номер машины

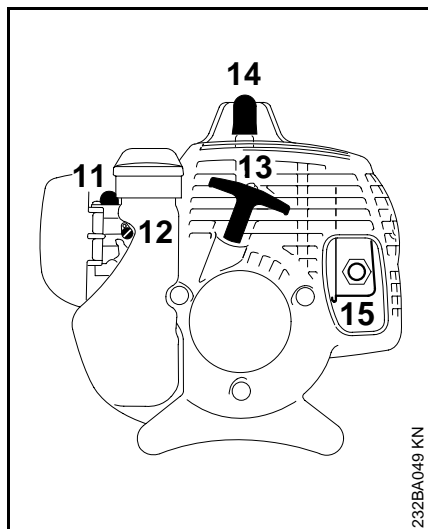

- 11= Топливный насос
- 12= Регулировочный винт карбюратора
- 13= Пусковая рукоятка
- 14= Штекер свечи зажигания
- 15= Шумоглушитель (с искрозащитной решеткой, в зависимости от страны назначения)
- 16= Нож (для режущей струны)
- 17= Защитное приспособление
- 18= Косильная головка
- 19= Хвостовик (защитная труба)

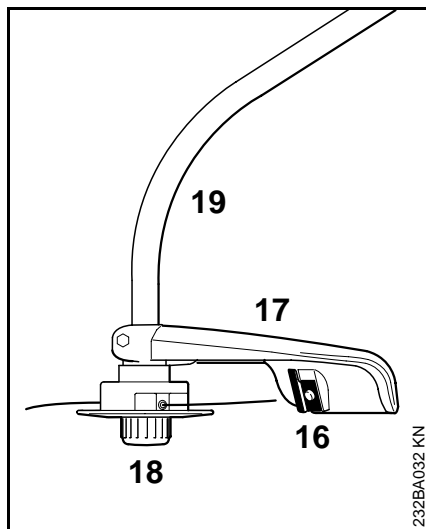

## Технические данные

### Приводной механизм

Одноцилиндровый двухтактный двигатель STIHL

Объем цилиндра: 27,2 см<sup>3</sup>

Внутренний диаметр цилиндра: 34 мм

Ход поршня: 30 мм

Мощность по ISO 8893: 0,75 кВт (1,0 л.с.)  
7000 <sup>1</sup>/<sub>мин</sub>

Частота вращения при холостом ходе: 2800 <sup>1</sup>/<sub>мин</sub>

Макс. частота вращения двигателя: 9500 <sup>1</sup>/<sub>мин</sub>

Макс. частота вращения ведомого вала (крепление режущего инструмента): 9500 <sup>1</sup>/<sub>мин</sub>

### Система зажигания

Принцип: магнето (бесконтактное) с электронным управлением

Свеча зажигания Bosch WSR 6 F,  
(с защитой от помех): NGK BPMR 7A

Зазор между электродами: 0,5 мм

Резьба свечи: М 14 x 1,25;  
длина 9,5 мм

### Топливная система

Карбюратор: работающий в любом положении мембранный карбюратор со встроенным топливным насосом

Воздушный фильтр: фетровая вставка

Объем топливного бака: 0,33 л (330 см<sup>3</sup>)

Топливная смесь: см. главу "Топливо"

### Вес

#### Стандартное исполнение

без режущего инструмента и защитного приспособления:

FS 45 4,1 кг

FS 45 <sup>1</sup>) 4,2 кг

1) Исполнение с катализатором отработавших газов

#### Исполнение с ErgoStart

без режущего инструмента и защитного приспособления:

FS 45 4,3 кг

FS 45 <sup>1</sup>) 4,4 кг

1) Исполнение с катализатором отработавших газов

### Значения шума и колебаний

Инструмент: косильная головка

#### Длительный уровень шума

**L<sub>req</sub>** по ISO 7917 <sup>1</sup>)

FS 45 94 дБ (А)

FS 45 <sup>2</sup>) 94 дБ (А)

#### Уровень звуковой мощности

**L<sub>weq</sub>** по ISO 10884 <sup>1</sup>)

FS 45 104 дБ(А)

FS 45 C <sup>2</sup>) 105 дБ(А)

1) Данные учитывают режимы работы на холостом ходу и при номинальной максимальной частоте вращения в одинаковой степени.

2) Исполнение с катализатором отработавших газов

### Ускорение колебаний $a_{hv,eq}$ по ISO 7916<sup>1)3)</sup>

Рукоятка слева	
FS 45	7,4 м/с <sup>2</sup>
FS 45 <sup>2)</sup>	7,4 м/с <sup>2</sup>
Рукоятка справа	
FS 45	6,0 м/с <sup>2</sup>
FS 45 <sup>2)</sup>	6,0 м/с <sup>2</sup>

- 1) Данные учитывают режимы работы на холостом ходу и при номинальной максимальной частоте вращения в одинаковой степени.
- 2) Исполнение с катализатором отработавших газов
- 3) Дальнейшие требования предписания Вибрация 2002/44/EG см. [www.stihl.com/vib/](http://www.stihl.com/vib/)

## Специальные принадлежности

### Режущий инструмент

#### Косильная головка STIHL AutoCut 5-2, C 5-2

Косильные струны диаметром 2,0 мм, зеленые, различной длины

#### Косильная головка STIHL PolyCut 6-3

Запасные ножи  
Рабочая тарелка  
Насадная оправка

#### Косильная головка STIHL FixCut 5-2

Косильные струны длиной 203 мм (12 штук), различного диаметра  
Рабочая тарелка  
Насадная оправка

### Дальнейшие специальные принадлежности

Защитные очки  
Подвесной ремень  
Комбинированный гаечный ключ (для свечи зажигания)  
Угловая отвертка  
Отвертка для карбюратора  
STIHL ElastoStart (пусковой тросик с рукояткой)

Актуальную информацию об этих и других специальных принадлежностях можно получить у специализированного продавца фирмы STIHL.

## Указания по ремонту

Пользователь этим мотоустройством может производить только те работы по техобслуживанию и техническому уходу, которые описаны в данном руководстве по эксплуатации. Все другие ремонтные работы должны выполняться только специализированным продавцом.

Фирма STIHL рекомендует поручить проведение работ по техобслуживанию и ремонту только специализированным продавцам фирмы STIHL. Специализированные продавцы посещают регулярно курсы по повышению квалификации и в их распоряжение предоставляется техническая информация.

При ремонте монтируйте только запасные части, допущенные фирмой STIHL для этого мотоустройства, или запчасти, с аналогичными технологическими свойствами.

Применяйте только высококачественные запчасти. Иначе существует опасность повреждения мотоустройства.

На оригинальных запасных частях фирмы STIHL наряду с номером запчасти наносится фирменная надпись **STIHL** и, при необходимости, маркировочный знак запчасти . На небольших деталях наносится только этот знак.

## Удостоверение изготовителя о CE- единообразии

Andreas Stihl AG & Co. KG  
Badstr. 115  
71336 Waiblingen

подтверждает, что новая, нижеописанная  
машина

конструкция: моторная коса  
фабричная марка: STIHL  
тип: FS 45  
FS 45 C  
серийный идент. №: 4140  
рабочий объем: 27,2 см<sup>3</sup>

соответствует предписаниям,  
реализующим  
директивы 98/37/EG, 89/336/EWG и  
2000/14/EG.

Изделие было разработано и изготовлено  
в соответствии со следующими  
стандартами:  
EN ISO 11806, EN 61000-6-1, EN 55012

Установление измеренного и  
гарантированного уровня звуковой  
мощности проводилось согласно  
предписаниям 2000/14/EG, приложение  
V, с использованием стандарта ISO 10884.  
Измеренный уровень звуковой мощности:  
107 дБ(А)  
Гарантированный уровень звуковой  
мощности:  
108 дБ(А)

соответствует предписаниям,  
реализующим  
Andreas Stihl AG & Co. KG,  
Допуск изделия к эксплуатации

Ваiblingен, 1 сентября 2003 года

Andreas Stihl AG & Co. KG  
по уполномочию



Штайнхаузер  
Руководитель отдела:  
Группы продуктов  
Менеджмент

## Сертификат качества



Все изделия фирмы STIHL удовлетворяют требованиям высокого качества.

Настоящим сертификатом, выданным независимым обществом изготовителю – фирме STIHL – подтверждается, что все изделия фирмы в отношении разработки изделий, приобретения материала, производства, монтажа, документации и службы заказчику, удовлетворяют строгим требованиям международных стандартов ISO 9001 для систем управления качеством.







**0458 232 1821 C**

**russisch / на русском языке**